

# **XEBEX**

FITNESS

## **ВЕЛОТРЕНАЖЕР АВМГ-3**

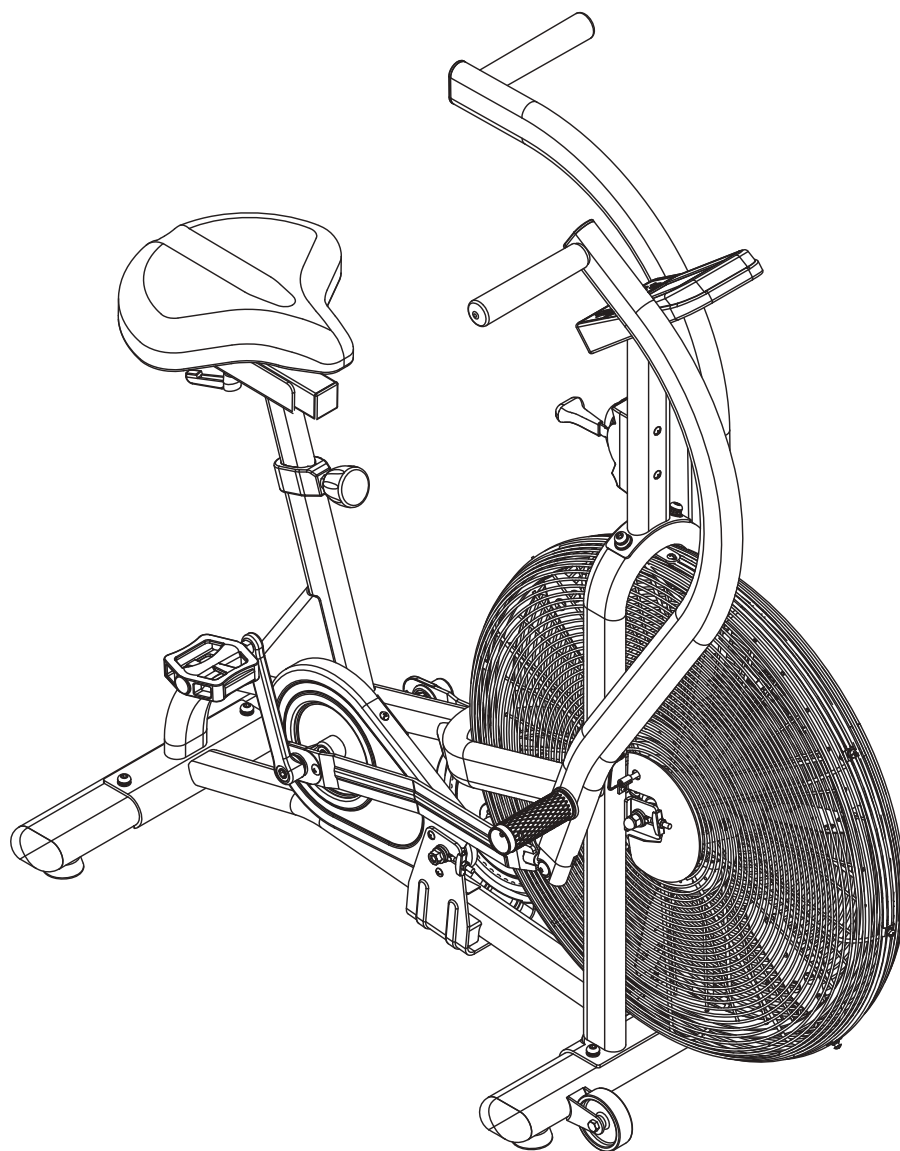

# ИНСТРУКЦИЯ ПО СБОРКЕ / РУКОВОДСТВО ПОЛЬЗОВАТЕЛЯ

**ВАЖНО:**

ПЕРЕД ИСПОЛЬЗОВАНИЕМ ДАННОГО ИЗДЕЛИЯ ОЗНАКОЬТЕСЬ СО ВСЕМИ ИНСТРУКЦИЯМИ ПО СБОРКЕ И ТЕХНИКЕ БЕЗОПАСНОСТИ. УДЕЛИТЕ ОСОБОЕ ВНИМАНИЕ РУКОВОДСТВУ ПО ТЕХНИКЕ БЕЗОПАСНОСТИ И ПРЕДУПРЕЖДАЮЩИМ НАДПИСЯМ. СОХРАНИТЕ ВСЮ ИНФОРМАЦИЮ ПО ТРЕНАЖЕРУ ДЛЯ ДАЛЬНЕЙШЕГО ИСПОЛЬЗОВАНИЯ.

**БЕЗОПАСНОСТЬ:**

ХОРОШЕНЬКО РАЗОГРЕЙТЕСЬ И СДЕЛАЙТЕ РАСТЯЖКУ ПЕРЕД ТРЕНИРОВКОЙ. ЕСЛИ ВО ВРЕМЯ ТРЕНИРОВКИ ВЫ ПОЧУВСТВУЕТЕ БОЛЬ ИЛИ ГОЛОВОКРУЖЕНИЕ, НЕМЕДЛЕННО ПРЕКРАТИТЕ ТРЕНИРОВКУ И ОБРАТИТЕСЬ К ВРАЧУ.

## ПОДГОТОВКА К СБОРКЕ

- Перед сборкой тренажера, проверьте размеры и количество всех крепежных деталей. Для этого используйте список деталей и общую схему сборки.
- Процесс сборки описан пошагово и доступно. Пожалуйста, внимательно прочитайте инструкцию по сборке. Прежде чем приступить к работе, полностью ознакомьтесь с руководством и процессом сборки.

**Совет по сборке:** всегда предварительно подготавливайте детали, необходимые для следующего этапа сборки.

- Для сборки понадобится пространство 1 x 2 м с ровной поверхностью. Примечание: после завершения сборки оставьте минимум 60 - 90 см пространства с каждой стороны тренажера для удобного доступа к нему и демонтажа.
- Не выбрасывайте упаковочные материалы до завершения сборки.
- Инструменты для сборки включены в комплект, но Вы также можете использовать стандартные инструменты.
- Если у Вас возникли проблемы по работе тренажера после сборки, см. инструкцию по устранению неполадок.
- Для увеличения срока службы компонентов следуйте советам по профилактическому техническому обслуживанию, которые приведены в данном руководстве.
- Обязательно заполните регистрационную форму и верните ее нам в течение 30 дней с момента покупки.

## ВАЖНЫЕ МЕРЫ ПРЕДОСТОРОЖНОСТИ

**ПРЕДУПРЕЖДЕНИЕ:** чтобы снизить риск получения травм, пожалуйста, перед сборкой и использованием тренажера ознакомьтесь со следующими мерами предосторожности.

1. Владелец тренажера несет ответственность за то, чтобы все пользователи были надлежащим образом информированы о мерах предосторожности.
2. Внимательно прочитайте все инструкции и прилагаемую документацию. Разберитесь в инструкции по сборке и эксплуатации перед началом работы.
3. Пользуйтесь тренажером только на ровной поверхности. Используйте регулировочные ножки на нижней части тренажера, чтобы стабилизировать его.
4. Для дополнительной защиты полов или ковров рекомендуется разместить под оборудованием специальный коврик.
5. Не разрешайте детям и животным находиться рядом с оборудованием.
6. Проверяйте тренажер на регулярной основе. По мере необходимости затягивайте ослабленные крепежи. Своевременно заменяйте изношенные или поврежденные детали.
7. Данный тренажер предназначен для использования только в помещении. Использование в нерекондуемых условиях может привести к серьезным травмам, при этом гарантии и обязательства, связанные с этим, аннулируются.
8. Вес пользователя не должен превышать **136 кг**.
9. Содержите оборудование в чистоте и осуществляйте надлежащее техническое обслуживание.
10. Соблюдайте меры предосторожности, указанные на предупреждающих надписях, которые размещены на оборудовании.
11. Перед началом кардио и силовой тренировки правильно разогрейте и разомните мышцы.
12. Если во время тренировки Вы почувствуете боль или головокружение, немедленно прекратите тренировку и обратитесь к врачу.

**Предупреждение:** перед началом программы тренировок проконсультируйтесь со своим врачом. Это особенно важно для людей старше 35 и людей, у которых ранее имелись проблемы со здоровьем. Очень важно внимательно прочитать все инструкции. Мы не несем никакой ответственности за травмы или косвенные убытки, понесенные в результате использования данного тренажера. Дополнительные условия и положения перечислены в конце настоящего или прилагаемого руководства.

Цвет и технические характеристики изделия могут быть изменены без предварительного уведомления.

ПЕРЕЧЕНЬ ДЕТАЛЕЙ ДЛЯ СБОРКИ

№	ОПИСАНИЕ	КОЛ-ВО
1	ОПОРНАЯ РАМА В СБОРЕ	1
2	ПЕРЕДНИЙ СТАБИЛИЗАТОР В СБОРЕ	1
3	ЗАДНИЙ СТАБИЛИЗАТОР В СБОРЕ	1
4	ПРОВОД ДАТЧИКА	1
5	КОНСОЛЬ	1
6	СТОЙКА КОНСОЛИ	1
7	РЕГУЛИРУЕМАЯ ПОДСЕДЕЛЬНАЯ РАМА	1
8	СТОЙКА СИДЕНЬЯ	1
9	СИДЕНЬЕ	1
10	РУЧКА РЕГУЛИРОВКИ СИДЕНЬЯ	1
15	СОЕДИНИТЕЛЬНЫЙ РЫЧАГ (УСТАНОВЛЕН НА ЗАВОДЕ)	2
16	ЛЕВЫЙ РЫЧАГ В СБОРЕ	1
17	ПРАВЫЙ РЫЧАГ В СБОРЕ	1
18	ПОДСТАВКА ДЛЯ НОГ	2
20	ЛЕВАЯ ПЕДАЛЬ	1
21	ПРАВАЯ ПЕДАЛЬ	1
22	БОЛТ С ШЕСТИГРАННОЙ ГОЛОВКОЙ М8*20L	6
23	ПРУЖИННАЯ ШАЙБА 12*8.5*1.5T	12
24	ШАЙБА 18*8.5*1.5T	17
25	БОЛТЫ М5*10L	2
30	ШАРНИРНЫЙ БОЛТ М8*35L	2
31	ПРОКЛАДОЧНАЯ ШАЙБА 12*8.2*3.5T	2
32	ГАЙКА С НЕЙЛОНОВОЙ ВСТАВКОЙ М8	5
75	ПРОВОД ЗР	1
76	ПРОВОД ПЕРЕКЛЮЧЕНИЯ ПЕРЕДАЧ	1



## Сборка. Этап 1

### Крепление стабилизаторов к основанию

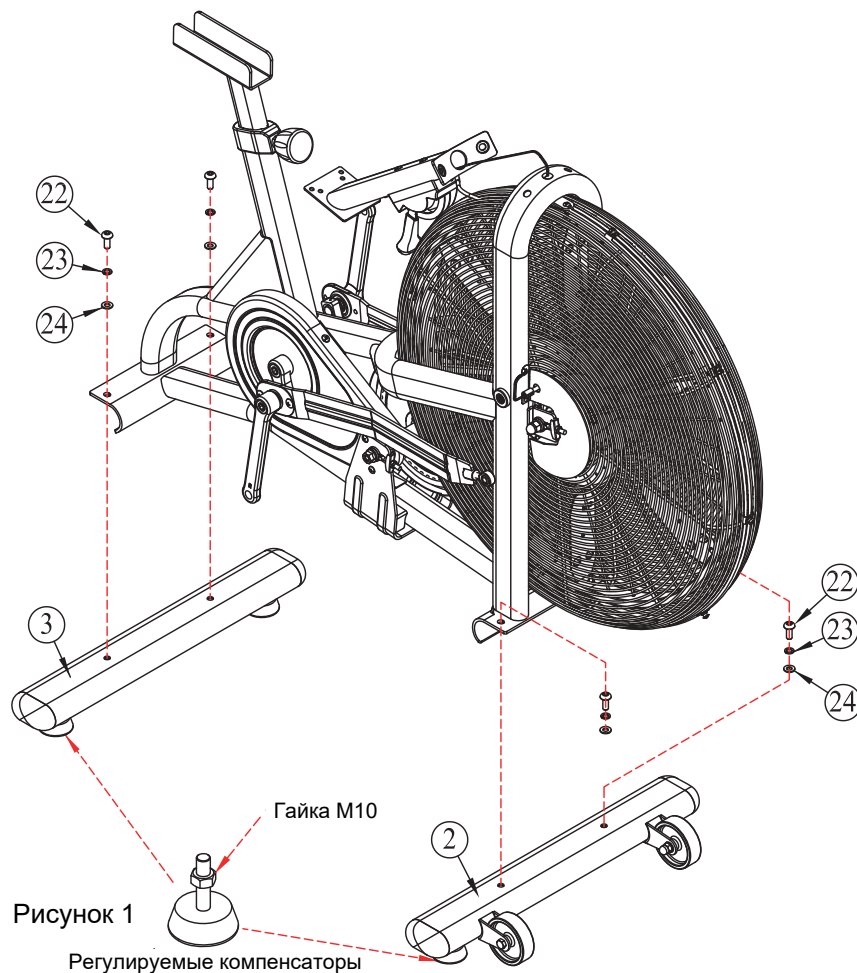

#### Необходимые крепежные детали:

#22	Болт с шестигранной головкой	Кол-во: 4	#24	Шайба	Кол-во: 4
#23	Пружинная шайба	Кол-во: 4			

#### Процесс сборки:

**А)** Прикрепите **передний стабилизатор (2)** к **опорной раме (1)** с помощью **2 шестигранных болтов (22)**, **2 пружинных шайб (23)** и **2 стандартных шайбы (24)**.

**Примечание:** убедитесь, что транспортировочные ролики на переднем стабилизаторе направлены вперед, как показано на рисунке.

**В)** Прикрепите **задний стабилизатор (3)** к **опорной раме (1)** с помощью **2 шестигранных болтов (22)**, **2 пружинных шайб (23)** и **2 стандартных шайбы (24)**.

**С)** Чтобы велотренажер не качался, отрегулируйте его с помощью **компенсаторов**, расположенных на нижней части **стабилизаторов**.

Первый этап сборки завершен.

## Сборка. Этап 2

### Крепление стойки консоли и компьютера к опорной раме

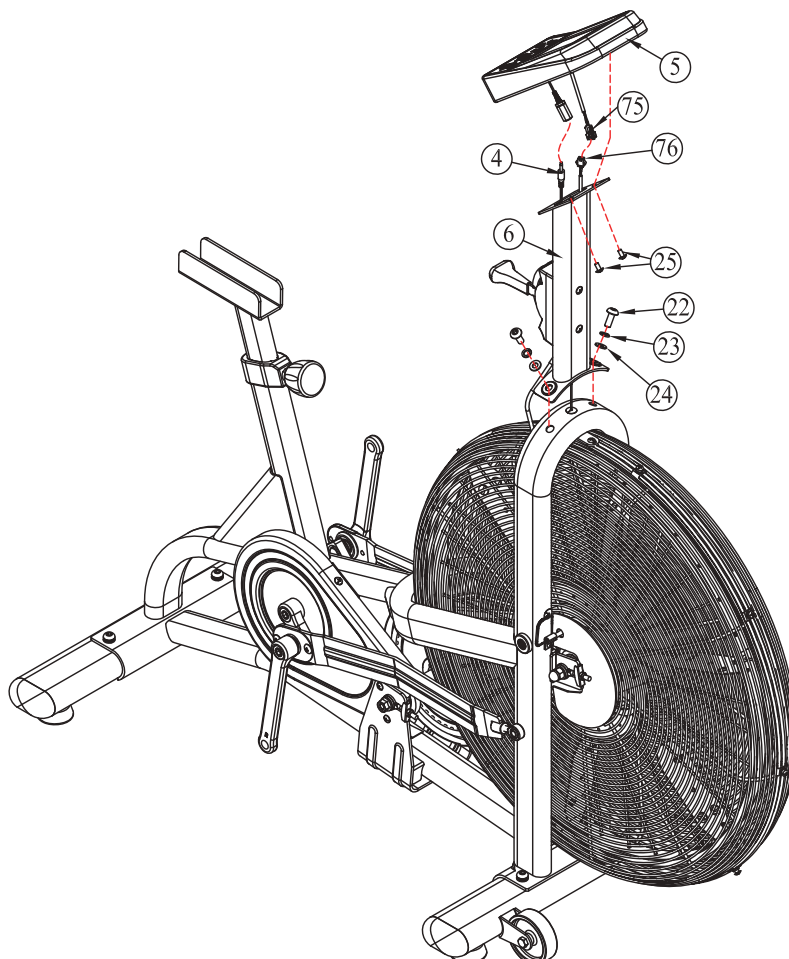

#### Необходимые крепежные детали:

#22	Болт с шестигранной головкой	Кол-во: 2	#23	Пружинная шайба	Кол-во: 2
#24	Шайба	Кол-во: 2			

#### Процесс сборки:

**А)** Поставьте **стойку консоли (6)** на соответствующее место **опорной рамы**. Зафиксируйте ее с помощью **2 шестигранных болтов (22)**, **2 пружинных шайб (23)** и **2 стандартных шайбы (24)**.

**В)** Установите **4 батарейки типа АА** в **консоль (5)**. Подсоедините **провод датчика (4)** к разъему более короткого провода, идущего от задней панели компьютера. Соедините **провод ЗР (75)** с **проводом переключения передач (76)**. Спрячьте провода в стойку консоли и установите консоль на пластину. Закрепите ее с помощью **2 болтов (25)**.

Второй этап сборки завершен.

## Сборка. Этап 3

### Крепление подседельной рамы и сиденья к основной раме

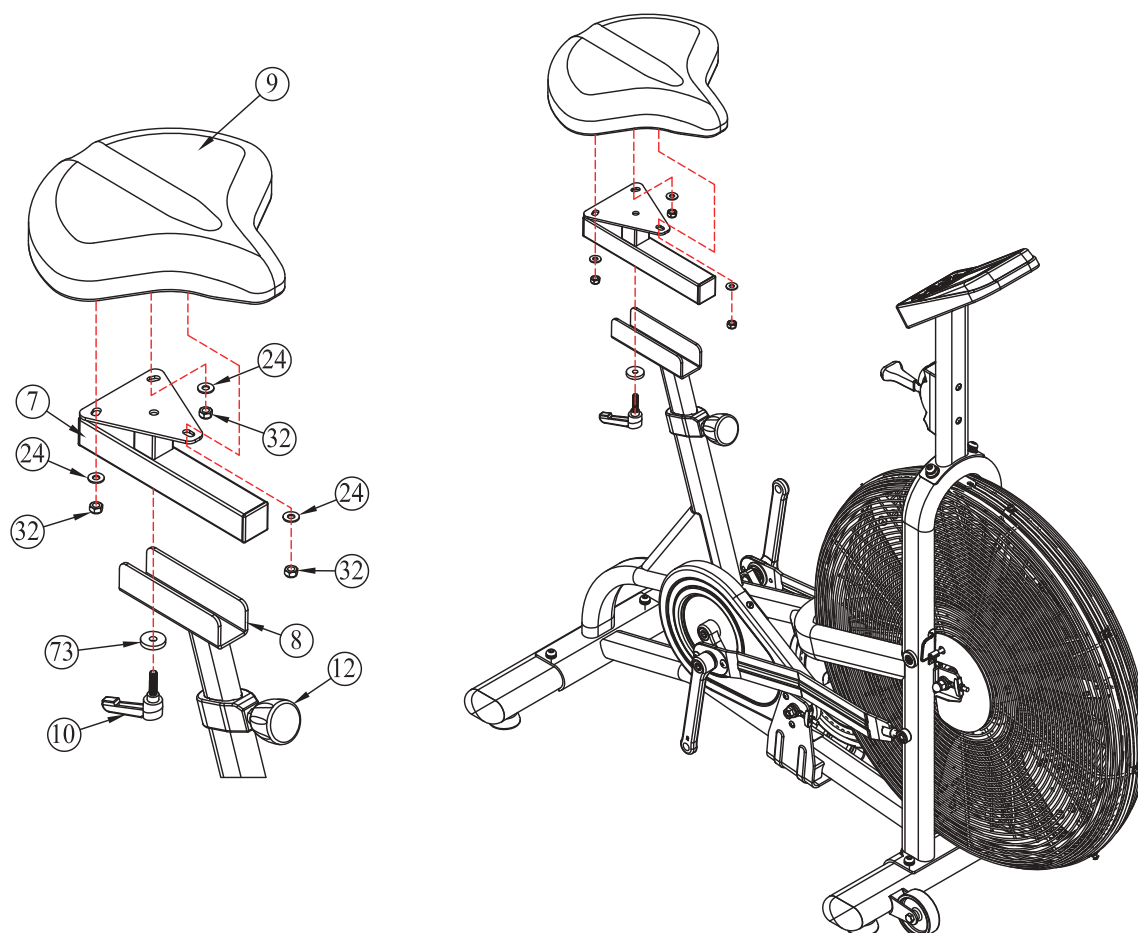

#### Необходимые крепежные детали: (\*Крепежные детали могут быть заранее установлены)

#24	Плоская шайба*	Кол-во: 3	#32	Гайка с нейлоновой вставкой M8*	Кол-во: 3
-----	----------------	-----------	-----	---------------------------------	-----------

#### Процесс сборки:

**А)** Вставьте **регулируемую подседельную раму (7)** в U-образный паз **стойки сиденья (8)**. Закрепите подседельную раму с помощью **регулирующей ручки (10)**.

**В)** Прикрепите **сиденье (9)** к подседельной раме (3 болта уже установлены на сиденье), используя 3 **плоские шайбы (24)** и 3 **гайки с нейлоновой вставкой (32)**. Установите сиденье в нужном положении и зафиксируйте его на месте, затянув u-образный зажим снизу. Затягивайте до тех пор, пока сиденье не выровняется.

**Регулировка сиденья:** чтобы отрегулировать высоту сиденья, сначала открутите и вытяните **регулирующую ручку (12)**. Выберите нужную высоту и снова затяните ручку до тех пор, пока стойка сиденья не будет надежно зафиксирована.

**Правильная высота:** отрегулируйте высоту сиденья так, чтобы было удобно во время тренировки (движения педалей). Ориентируйтесь на положение ноги, она должна быть слегка согнута, когда находится внизу на педали. Горизонтальное положение сиденья можно настраивать с помощью **регулируемой подседельной рамы (7)**. Примечание: если стойка сиденья шатается во время тренировки, убедитесь, что u-образный зажим и все регулировочные ручки надежно затянуты.

**Третий этап сборки завершен.**

## Сборка. Этап 4

### Крепление рычагов к основной раме

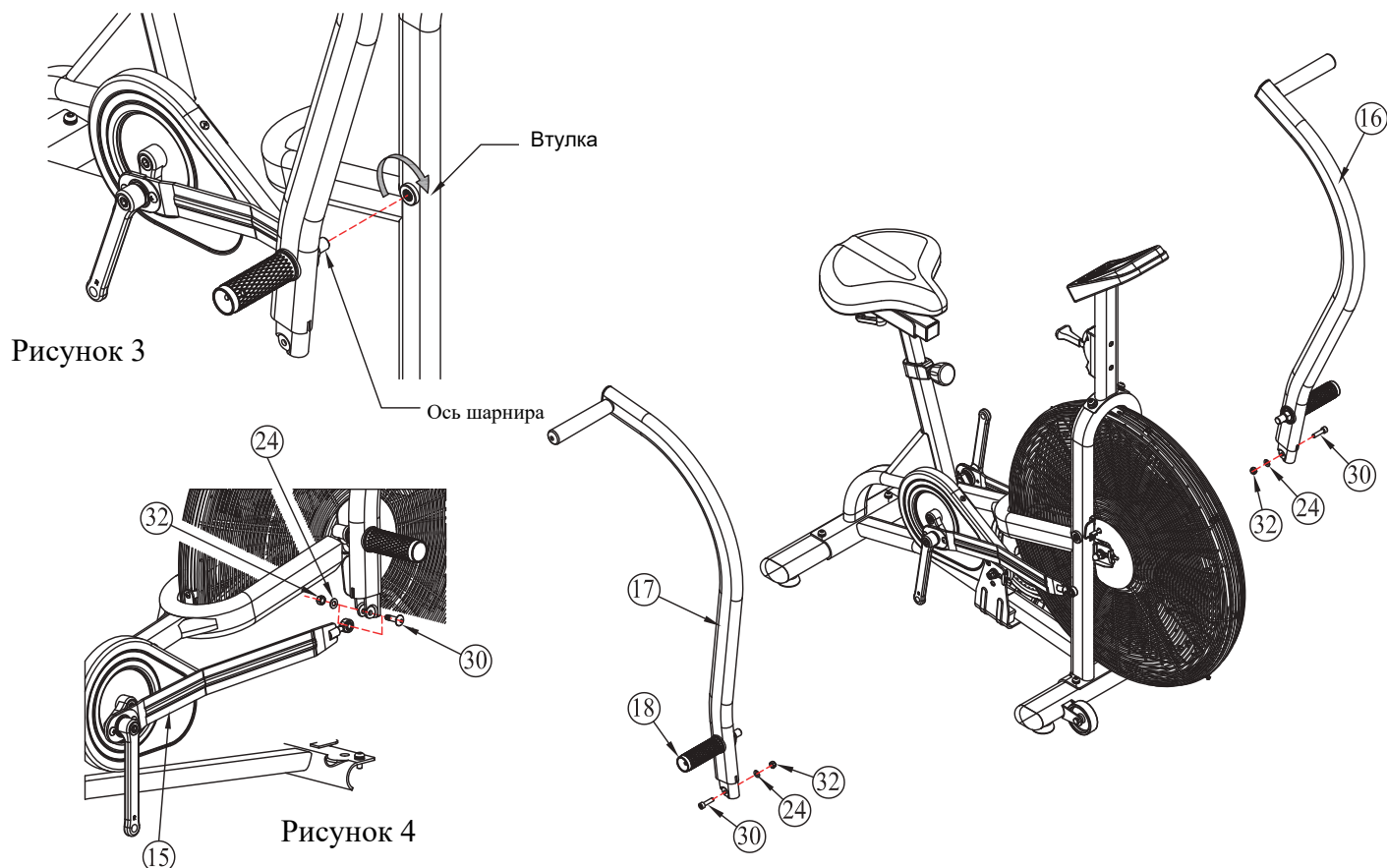

#### Необходимые крепежные детали:

#24	Плоская шайба	Кол-во: 2	#30	Шарнирный болт М8	Кол-во: 2
#32	Гайка с нейлоновой вставкой М8	Кол-во: 2			

#### Процесс сборки:

**А)** Установите **рычаги** (16 и 17), протянув (предварительно установленную) ось шарнира через соответствующую втулку в **основной раме** (1). Используя стандартный серповидный гаечный ключ (не входит в комплект), проденьте каждую ось во втулку, вращая ее по часовой стрелке. Полностью затяните каждую ось до тех пор, пока она не окажется заподлицо с выступом вала. (Рис. 3)

**В)** После установки основных рычагов зафиксируйте **соединительные рычаги** (15) с каждой стороны, используя 1 **шарнирный болт** (30), 1 **плоскую шайбу** (24) и 1 **гайку с нейлоновой вставкой** (32). (Рис. 4)

Четвертый этап сборки завершен.



## Сборка. Этап 5

### Крепление педалей и опоры для ног к основной раме

Рисунок 5

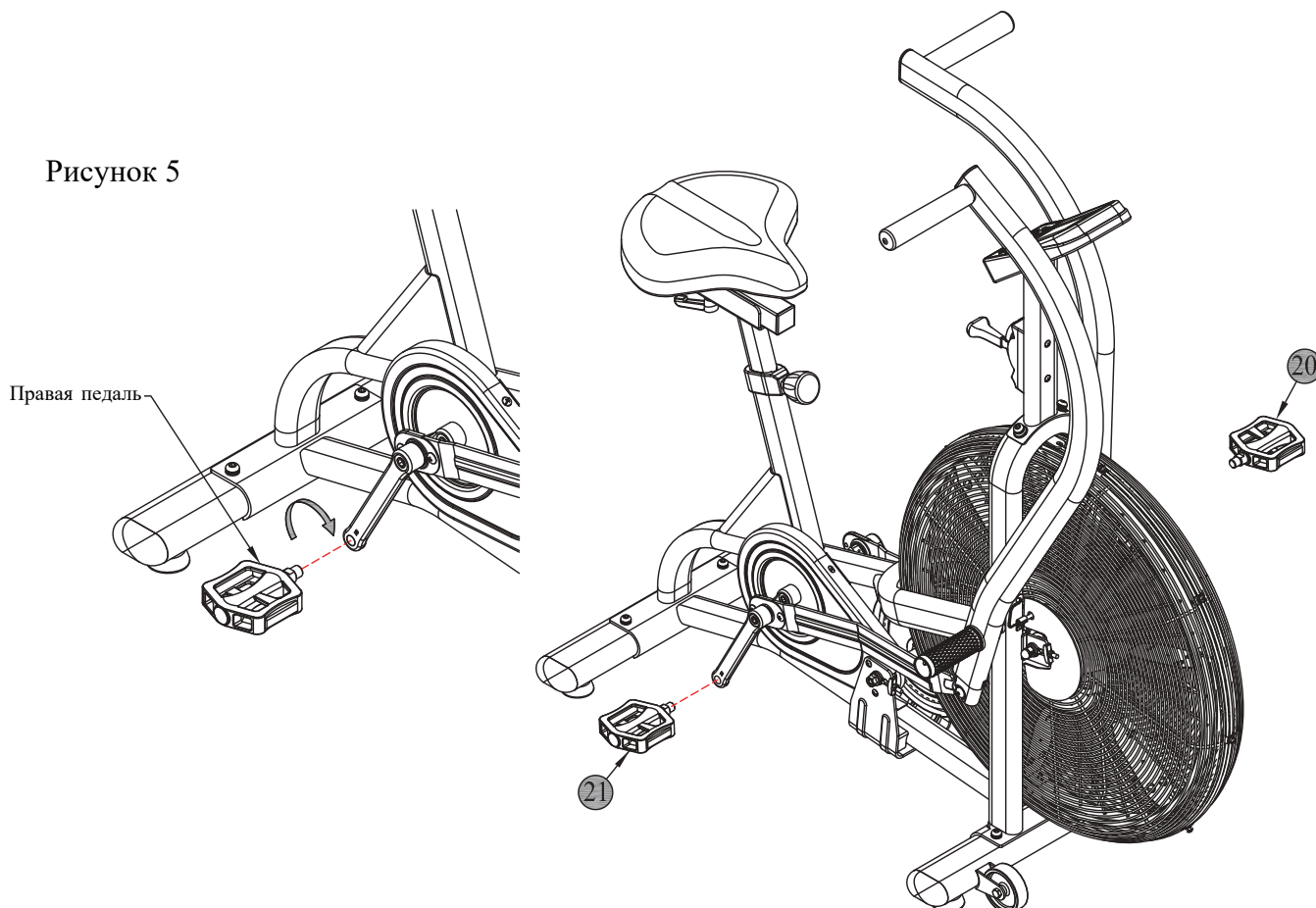

### Процесс сборки:

**Примечание к сборке:** правая и левая педали имеют соответствующую маркировку (R) и (L). Направление резьбы на левой и правой педалях отличаются. Во избежание срыва резьбы на педалях и шатунах следите за направлением о время сборки.

**А)** Прикрепите **правую педаль (20)** к **правому шатуну**, расположенному на **основной раме**. Наденьте педаль на шатун (**по часовой стрелке**) и плотно затяните педальным ключом (входит в комплект). (Рис. 5)

**В)** Прикрепите **левую педаль (21)** к **левому шатуну**, расположенному на **основной раме**. Наденьте педаль на шатун (**против часовой стрелки**) и плотно затяните педальным ключом (входит в комплект).

**Совет:** ознакомьтесь с дополнительной информацией, касающейся управления консолью, обслуживания и гарантии.

### **Поздравляем!**

**Вы успешно завершили сборку тренажера и готовы начать движение в направлении здорового образа жизни!**

## СОВЕТЫ ПО УСТРАНЕНИЮ НЕПОЛАДОК

ОПИСАНИЕ ПРОБЛЕМЫ	ВОЗМОЖНЫЕ РЕШЕНИЯ
НЕТ ИЗОБРАЖЕНИЯ	<ol style="list-style-type: none"><li>1) ПРОВЕРЬТЕ НАПРАВЛЕНИЕ БАТАРЕИ: +/-.</li><li>2) ПРОВЕРЬТЕ НАПРЯЖЕНИЕ БАТАРЕИ: 2 БАТАРЕЙКИ ТИПА AA ПО 1,5 ВОЛЬТА КАЖДАЯ.</li><li>3) ПРОВЕРЬТЕ СОЕДИНЕНИЯ: УБЕДИТЕСЬ, ЧТО ПРОВОДА НАДЕЖНО И ПРАВИЛЬНО СОЕДИНЕННЫ.</li><li>4) ПРОВЕРЬТЕ ПРОВОДА НА НАЛИЧИЕ ПОВРЕЖДЕНИЙ: ЗАЩЕМЛЕНИЙ И ВОЗМОЖНОГО КОРОТКОГО ЗАМЫКАНИЯ.</li><li>5) ПРОВЕРЬТЕ КОНСОЛЬ НА НАЛИЧИЕ ВОЗМОЖНЫХ ПОВРЕЖДЕНИЙ/ТРЕЩИН (ЧЕРНЫЙ ЭКРАН).</li></ol> <p><b>*Если консоль все равно не работает, свяжитесь с нами, чтобы получить техническую поддержку.</b></p>
ТРЕНАЖЕР СТОИТ НЕРОВНО	<ol style="list-style-type: none"><li>1) ОТРЕГУЛИРУЙТЕ КОМПЕНСАТОРЫ, РАСПОЛОЖЕННЫЕ В НИЖНЕЙ ЧАСТИ СТАБИЛИЗАТОРОВ.</li></ol>
СИДЕНЬЕ ШАТАЕТСЯ	<ol style="list-style-type: none"><li>1) УБЕДИТЕСЬ, ЧТО РЕГУЛИРУЮЩАЯ РУЧКА ЗАФИКСИРОВАНА В ОТВЕРСТИИ СТОЙКИ СИДЕНЬЯ.</li><li>2) ПЛОТНО ЗАФИКСИРУЙТЕ СТОЙКУ СИДЕНЬЯ, ПОВЕРНУВ РЕГУЛИРУЮЩУЮ РУЧКУ.</li></ol>
ПЕДАЛИ ШАТАЮТСЯ	<ol style="list-style-type: none"><li>1) УБЕДИТЕСЬ, ЧТО ПЕДАЛИ УСТАНОВЛЕНЫ ПРАВИЛЬНО (НАПРАВЛЕНИЕ РЕЗЬБЫ) И ЗАПОДЛИЦО С ШАТУНАМИ.</li><li>2) ОСЛАБЬТЕ ПЕДАЛИ, ПРОВЕРЬТЕ РЕЗЬБУ ШАТУНОВ.</li></ol>
НЕ СЧИТЫВАЕТСЯ СКОРОСТЬ	<ol style="list-style-type: none"><li>1) ПРОВЕРЬТЕ СОЕДИНЕНИЕ КОНСОЛИ: УБЕДИТЕСЬ, ЧТО ПРОВОДА НАДЕЖНО И ПРАВИЛЬНО СОЕДИНЕННЫ.</li><li>2) ПРОВЕРЬТЕ ДАТЧИК СКОРОСТИ. ЗАНОВО ПОДКЛЮЧИТЕ СОЕДИНЕНИЯ ПРОВОДОВ И МАГНИТА.</li></ol>

При устранении неполадок обязательно обращайтесь к инструкции по сборке и информации о деталях, которые приведены в данном руководстве.

Если у Вас возникли другие технические проблемы, которые не указаны в списке, или у Вас есть дополнительные вопросы, переходите на сайт: [www.xebexfitness.com](http://www.xebexfitness.com)

## ТЕХНИЧЕСКОЕ ОБСЛУЖИВАНИЕ ОБОРУДОВАНИЯ

- Протирайте оборудование от пота после каждой тренировки, используйте для этого влажную мягкую ткань. Избегайте попадания чрезмерной влаги на компьютер или электронные компоненты. Не используйте абразивные чистящие средства или растворители на нефтяной основе для очистки оборудования.
- Не снимайте защитные кожухи с привода и не выполняйте технические работы без консультации с официальным сервисным центром.
- Регулярно проверяйте изделие на предмет ослабления креплений и износа деталей
- (При наличии) Для дополнительной безопасности отключайте тренажер от розетки, когда он не используется.
- Положите специальный коврик или коврик для упражнений под тренажер для защиты пола или ковра.
- (При наличии) Применяйте рекомендуемые смазочные материалы в указанные периоды времени.
- Храните руководство по сборке изделия, чек и записи об обслуживании в надежном месте.
- (При наличии) Периодически проверяйте входное напряжение батареек и заменяйте их по мере необходимости.
- Не храните и не используйте оборудование на открытом воздухе.
- Перемещение оборудования:  
Поднимите задний стабилизатор и осторожно наклоните тренажер вперед, пока передние ролики стабилизатора не коснутся пола. Не используйте консоль или рычаги для перемещения тренажера. Вы можете зафиксировать вентилятор (что не позволит рычагам двигаться), повернув предохранительную ручку (см. стр. 7) до тех пор, пока она не соприкоснется со шкивом вентилятора.

### УСПЕШНЫЕ ТРЕНИРОВКИ

То, с чего Вы начнете программу упражнений, зависит от Вашего физического состояния. Если Вы не занимались в течение некоторого времени или у Вас есть выявленные нарушения здоровья, Вы должны начинать тренировки постепенно. Сначала Ваши тренировки могут быть короткими с минимальным уровнем сопротивления или небольшим весом.

Не торопитесь и увеличивайте длительность тренировки постепенно. Стремитесь к реальным целям, которые Вам ставит тренер. Рост уровня Вашей физической подготовки будет заметен через 6-8 недель непрерывных тренировок, но не расстраивайтесь, если это займет больше времени. Очень важно тренироваться в своем собственном темпе и быть уверенным в достижении своих целей. Также важно не забывать про разминку, растяжку и заминку при выполнении любых упражнений.

По мере того как уровень Вашей физической подготовки растет, растет и Ваша уверенность в себе, появляется чувство выполненного долга. Регулярные физические упражнения и здоровое питание зарядят Вас энергией и подарят хорошее самочувствие.

# ВЕЛОТРЕНАЖЕР Xebex Air Bike

## Обслуживание

Обслуживание	Каждый день	Один раз в месяц	Один раз в три месяца	Один раз в год
Мытье/чистка рамы и консоли тканью и мягким мыльным раствором	X			
Проверка тренажера на наличие шума и ослабления деталей.	X			
Проверьте, ровно ли стоит тренажер - регулировка компенсаторов	X			
Поджать болты шатунов и педали		X		
Поджать крепежные болты сиденья		X		
Поджать рычаги		X		
Проверить и поджать шарнирные узлы соединительных рычагов		X		
Замена батареек в консоли			X	
Смазка цепи			X	
Проверить и отрегулировать (если необходимо) натяжения приводной цепи.			X	
Поджать стабилизаторы и болты на основной раме				X

- См. подробные инструкции ниже

Используйте только МАСЛО 3-в-1. Не используйте ничего другого!

### 1. Проверка педалей (ежемесячно).

Поджимайте педали 15-миллиметровым гаечным ключом. Правую педаль затягивайте по часовой стрелке, а левую - против часовой.



### 2. Проверка сборки рычагов (ежемесячно).

Вставьте отвертку через штифт велотренажера и затяните.

### 3. Проверка сборки рычагов (ежемесячно).

Поджимайте рычаги гаечным ключом 22 мм. Затяните оба рычага как можно плотнее. Затем затяните крепежную гайку с помощью торцевого ключа 22 мм. *Примечание: после затяжки будет небольшой люфт, но это нормально.*



## ВЕЛОТРЕНАЖЕР Xebex Air Bike Обслуживание

### 4. Проверка соединительных рычагов (ежемесячно).

Плотно затяните болты и гайки соединительных рычагов с помощью шестигранного ключа 6 мм и гаечного ключа 13 мм. Затяните их плотно, но не слишком сильно. *Примечание: после затяжки будет небольшой люфт, но это нормально. В некоторых тренажерах может быть гайка 22 мм вместо 13 мм.*

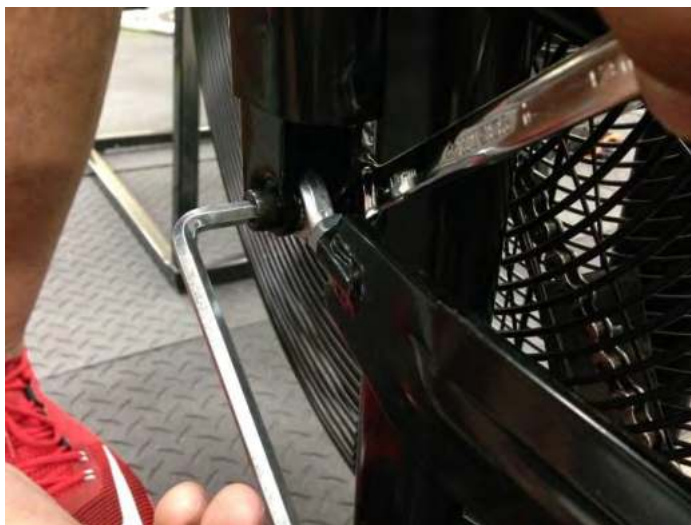

### 5. Проверка цепи (ежеквартально).

Проверьте обе приводные цепи и убедитесь, что они одинаково плотно затянуты. Цепи не должны быть слишком сильно натянуты, они должны иметь небольшой изгиб. Сначала проверьте основную заднюю цепь и при необходимости отрегулируйте натяжение. При правильном натяжении цепь можно приподнять и опустить на примерно 3 мм или даже меньше.

Для регулировки используйте 15-миллиметровый гаечный ключ. Чтобы ослабить гайку шатуна, ключ необходимо вращать против часовой стрелки. После того, как Вы ослабили гайку, поверните гайку натяжителя цепи по часовой стрелке или против часовой стрелки с помощью ключа 10 мм, чтобы отрегулировать натяжение. Повторите эти действия с передним натяжителем и снова проверьте натяжение каждой цепи. Отрегулируйте каждую секцию, чтобы выровнять натяжение.

После того, как Вы отрегулировали натяжение цепи, затяните гайки оси ключом 15 мм. При затягивании осевых гаек убедитесь, что натяжение остается прежним. Если натяжение слишком сильное, постепенно ослабляйте 10-миллиметровую гайку, пока оно не выровняется.

### 6. Чистка и смазка цепи (ежеквартально).

Цепь нужно чистить и смазывать не реже, чем каждые 50 часов. Если велотренажер используется в помещении, то цепь нужно очищать и смазывать не реже одного раза в неделю. Используйте только масло 3-в-1!

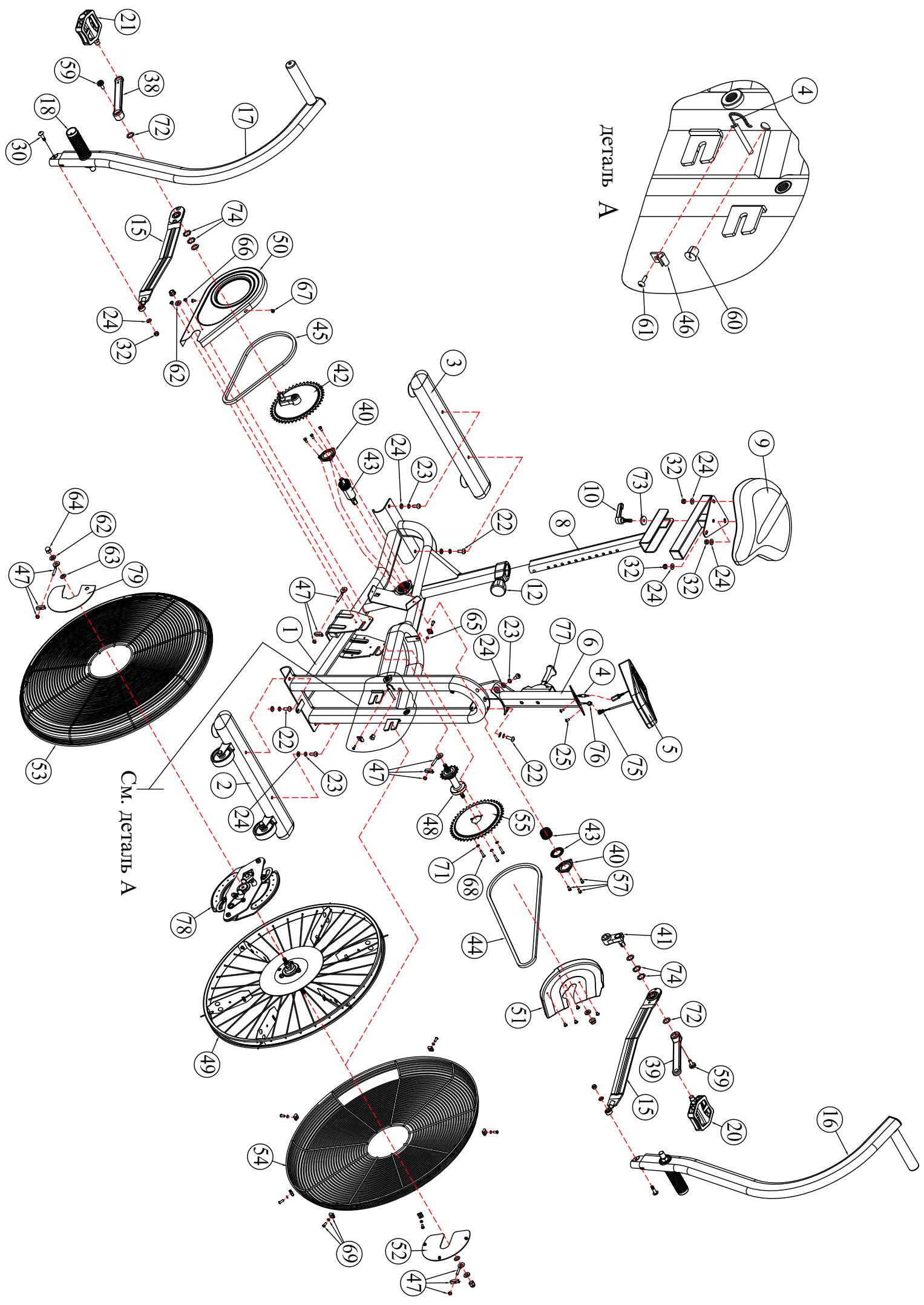

## Список деталей

ОПИСАНИЕ ДЕТАЛИ	№	КОЛ-ВО	ОПИСАНИЕ ДЕТАЛИ	№	КОЛ-ВО
РАМА	1	1 шт.	ЛЕВЫЙ ЗАЩИТНЫЙ КОЖУХ	51	1 шт.
ПЕРЕДНИЙ СТАБИЛИЗАТОР	2	1 шт.	ЗАЩИТНАЯ ПЛАСТИНА ЛЕВАЯ	52	1 шт.
ЗАДНИЙ СТАБИЛИЗАТОР	3	1 шт.	ПРАВАЯ РЕШЕТКА	53	1 шт.
ПРОВОД ДАТЧИКА	4	1 шт.	ЛЕВАЯ РЕШЕТКА	54	1 шт.
КОНСОЛЬ	5	1 шт.	ЗВЕЗДОЧКА 46Т	55	1 шт.
СТОЙКА КОНСОЛИ	6	1 шт.	БОЛТ С ШЕСТИГРАННОЙ ГОЛОВКОЙ М5*10L	57	6 шт.
ПОДСЕДЕЛЬНАЯ РАМА	7	1 шт.	ШАТУН	59	2 шт.
СТОЙКА СИДЕНЬЯ	8	1 шт.	ОГРАНИЧИТЕЛЬ ДАТЧИКА	60	1 шт.
СИДЕНЬЕ	9	1 шт.	ВИНТ М4*16L	61	1 шт.
ФИКСИРУЮЩАЯ РУЧКА	10	1 шт.	ШАЙБА 10*20*3Т	62	2 шт.
РУЧКА	12	1 шт.	ШАЙБА 10*19*1.5Т	63	2 шт.
ПАРА СОЕДИНИТЕЛЬНЫХ РЫЧАГОВ	15	1 пара	ГЛУХАЯ ГАЙКА 3/8"	64	2 шт.
ЛЕВЫЙ РЫЧАГ	16	1 шт.	ШАЙБА 5*12*1Т	65	1 шт.
ПРАВЫЙ РЫЧАГ	17	1 шт.	ВИНТ М5*12L	66	4 шт.
ПОДСТАВКА ДЛЯ НОГ	18	2 шт.	ВИНТ М5*10L	67	2 шт.
ЛЕВАЯ ПЕДАЛЬ	20	1 шт.	БОЛТ С ШЕСТИГРАННОЙ ГОЛОВКОЙ М5*25L	68	3 шт.
ПРАВАЯ ПЕДАЛЬ	21	1 шт.	КРЕПЕЖНЫЙ КОМПЛЕКТ	69	6 компл.
БОЛТ С ШЕСТИГРАННОЙ ГОЛОВКОЙ М8*20L	22	6 шт.	ШАЙБА 5*10*1Т	71	3 шт.
ПРУЖИННАЯ ШАЙБА	23	12 шт.	ШАЙБА 22*16*2Т	72	2 шт.
ШАЙБА 18*8.5*1.5Т	24	17 шт.	ШАЙБА 8.5*28*5	73	1 шт.
БОЛТ М5*10L	25	2 шт.	ШАЙБА #16	74	4 шт.
БОЛТ С ШЕСТИГРАННОЙ ГОЛОВКОЙ М8	30	2 шт.	ПРОВОД ЗР	75	1 шт.
ГАЙКА С НЕЙЛОНОВОЙ ВСТАВКОЙ	32	5 шт.	ПРОВОД ПЕРЕКЛЮЧЕНИЯ ПЕРЕДАЧ	76	1 шт.
ШАТУН ПРАВЫЙ	38	1 шт.	РЫЧАГ ПЕРЕКЛЮЧЕНИЯ ПЕРЕДАЧ	77	1 шт.
ШАТУН ЛЕВЫЙ	39	1 шт.	МАГНИТНОЕ СОПРОТИВЛЕНИЕ	78	1 шт.
КРОНШТЕЙН	40	1 шт.	ЗАЩИТНАЯ ПЛАСТИНА ПРАВАЯ	79	1 шт.
ЭКСЦЕНТРИК ЛЕВЫЙ	41	1 шт.			
ЭКСЦЕНТРИК ПРАВЫЙ СО ЗВЕЗДОЧКОЙ 46Т	42	1 шт.			
КАРЕТКА	43	1 компл.			
ЦЕПЬ	44	1 шт.			
ЦЕПЬ	45	1 шт.			
КРОНШТЕЙН ДАТЧИКА СКОРОСТИ ZERNUR	46	1 шт.			
НАТЯЖИТЕЛЬ ЦЕПИ	47	4 компл.			
СТУПИЦА НАТЯЖНОГО КОЛЕСА	48	1 шт.			
КОЛЕСО	49	1 шт.			
ПРАВЫЙ ЗАЩИТНЫЙ КОЖУХ	50	1 шт.			